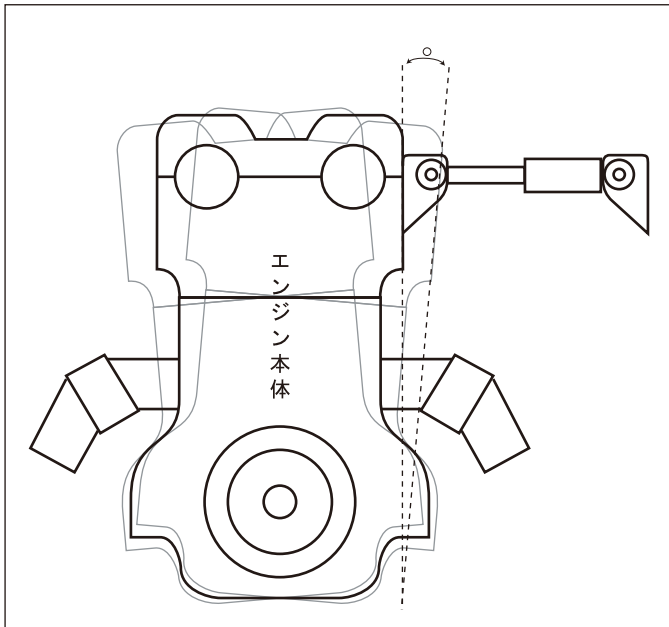



photo:ZN6/BRZ用

理想振動域にコントロール



- ・完全にエンジンの揺れを止めてしまうのではなく、最小限で理想的な揺れ幅にリニアコントロールする事で、トッププロドライバーと同じようなエンジン荷重制御が行えます。
- ・完全にエンジンの揺れを止めてしまうと、過度な振動荷重がボディへ伝わってしまい、アンダーステアなどの原因になります。(ドリフト進入時や、グリップターンイン時など)そのため、エンジンを最小限で揺らす事によりボディへの振動伝達を抑え、グリップ力も安定し、シフトフィールがよくなります。

ダンパー減衰力荷重変化特性

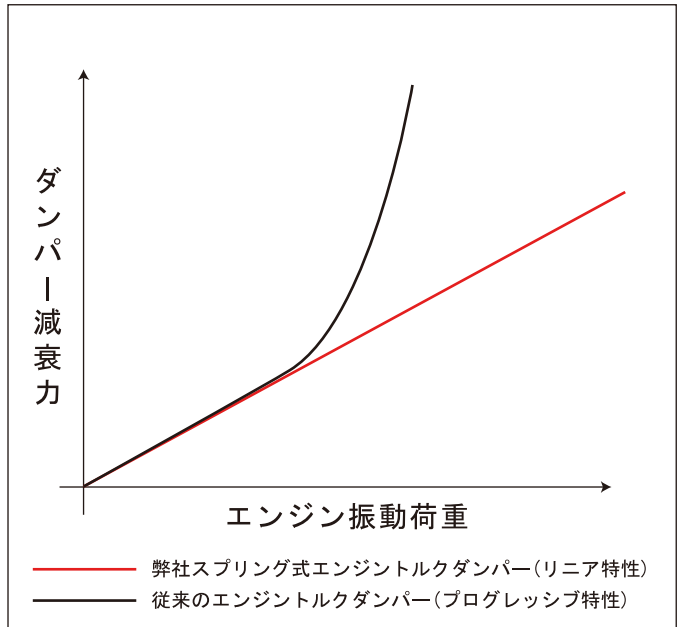

- ・従来のエンジントルクダンパーは一定のエンジン振動過重が掛かると、突然リジット状態になりますが(プログレッシブ特性)振動吸収素材にスプリングを車種別により最適なものを使用することで、あらゆる状況での振動荷重に対応し、荷重変化を一定に保つ事ができます。(リニア特性)

エンジントルクダンパーLIST

2016/2/26

車名	型式	エンジン型式	品番	本体価格(税別)	本体価格(税別)	備考
				クローム/ガンメタリック	オプションカラー	
<b>TOYOTA</b>						
86	ZN6	FA20	1D1-N08	¥35,000	¥37,000	
MR-2	SW20(T/C)	3S-GTE	1BQ-N08	¥20,000	¥22,000	1.2型用
	SW20(T/C)	3S-GTE	1BQ3-N08	¥20,000	¥22,000	3.4型用
アルテッツァ	SXE10	3S-GE	1B5-N08	¥20,000	¥22,000	
ヴィッツ	NCP10/13	#NZ-FE	10Q-N08	¥20,000	¥22,000	1000cc車除く
ヴェロッサ	JZX110	1JZ-GTE	1BD-N08	¥20,000	¥22,000	
スターレット	EP82/91	4E-FTE	1A3-N08	廃盤	廃盤	EP91は加工要
マークII/チェイサー/クレスト	JZX90/100	1JZ-GTE	1B8-N08	¥20,000	¥22,000	
レビン/トレノ	AE86	4A-GE	1AB-N08	¥20,000	¥22,000	AE92ヘッド不可
		4A-GE(5v)	1AB5V-N08	¥20,000	¥22,000	5バルブE/G搭載車用
<b>NISSAN</b>						
180SX	RS13/RPS13	SR20DET	2AG-N08	¥19,000	¥21,000	
シルビア	S13/PS13	SR20DET	2AG-N08	¥19,000	¥21,000	
	S14/S15	SR20DET	2AH-N08	¥19,000	¥21,000	
スカイライン	HCR32	RB20DET	2AT-N01	¥20,000	-	ゴム式ダンパー
	ECR33	RB25DET	2AV-N08	¥20,000	¥22,000	
スカイラインGT-R	BNR32	RB26DETT	2AU-N08	¥20,000	¥22,000	
	BCNR33/BNR34	RB26DETT	2AW-N08	¥20,000	¥22,000	
<b>HONDA</b>						
S2000	AP1,2	F20C	3AJ-N08	¥25,000	¥27,000	遮熱板付属
インテグラ	DC2(TYPE-R)	B18C	3A2-N08	¥20,000	¥22,000	
	DC5(TYPE-R)	K20A	3AD-N08	¥20,000	¥22,000	後期装着不可
シビック	EG6	B16A	3A2-N08	¥20,000	¥22,000	
	EK9(TYPE-R)	B16B	3A4-N08	¥20,000	¥22,000	
	FD2(TYPE-R)	K20A	3A6-N08	¥29,000	¥31,000	
<b>MAZDA</b>						
RX-7	FD3S	13B-REW	4A9-N08	¥19,000	¥21,000	
ロードスター	NA6CE	B6	4A0-N08	¥19,000	¥21,000	Mt車.ABS無車用
NA8(BP)用オプションステー	NA8CE	BP	4A0-N08ST	¥3,000		遮熱板装着車不可
<b>MITSUBISHI</b>						
ランサーEvo2,3	CE9A	4G63T	7A1-N08	廃盤	廃盤	
ランサーEvo4,5,6	CN9A/CP9A	4G63T	7A3-N08	¥20,000	¥22,000	
ランサーEvo7,8	CT9A	4G63T	7A6-N08	¥20,000	¥22,000	
<b>SUBARU</b>						
BRZ	ZC6	FA20	1D1-N08	¥35,000	¥37,000	
インプレッサ	GC8(T/C)	EJ20	5A0-N08	¥20,000	¥22,000	アブライドD以降
<b>SUZUKI</b>						
アルト ターボRS(旧マウント)	HA36S	R06A(ターボ)	60L-N08	¥23,500	¥25,500	NA車不可/IBEGマウント用
アルト ターボRS(新マウント)	HA36S	R06A(ターボ)	60N-N08	¥23,500	¥25,500	NA車不可/新EGマウント用
アルトワークス	HA36S	R06A(ターボ)	60N-N08	¥23,500	¥25,500	NA車不可
カプチーノ	EA11R	F6A	60P-N08	¥20,000	¥22,000	K6A車不可
<b>汎用タイプ</b>						
ロング	ボディ長(305mm~319mm)		99-N08L	¥17,000	¥19,000	
ショート	ボディ長(172mm~186mm)		99-N08S	¥17,000	¥19,000	